

機械加工品に付着している油膜・微小切削粉の分離・除去対策に効果



クリーンルーム関連機器・環境機器

# エアブローベンチ®

型式：ABB-15

オイルミスト捕集フロー

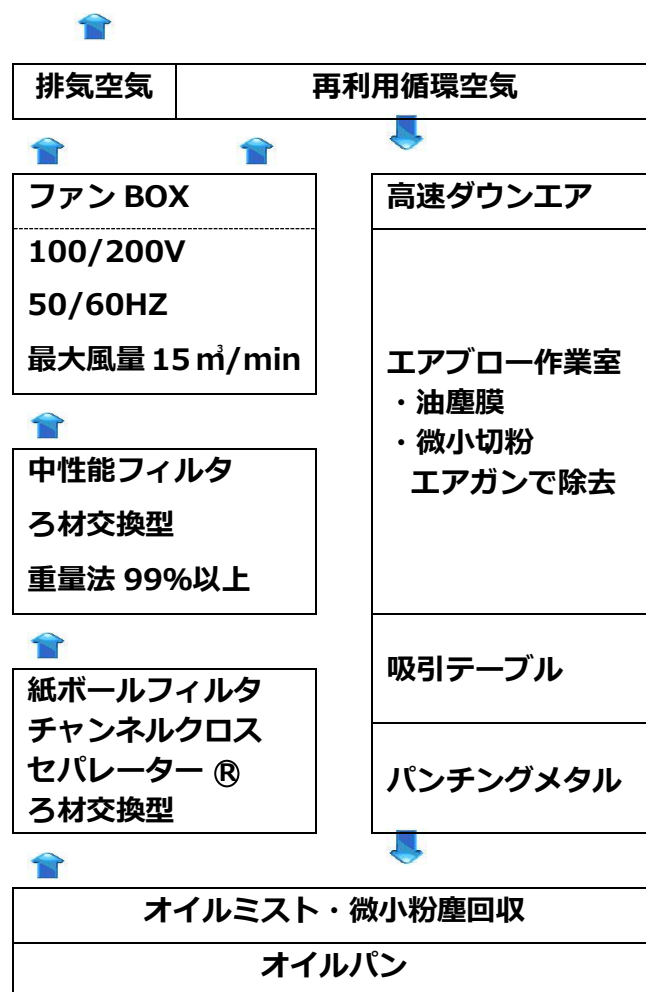

## 特徴

- エアブロー時、作業者への飛散防止・制風構造です。
- オイルミスト捕集フィルタはろ材交換型で、廃棄処分しやすいサイズです。  
地域の分別に従って処分してください。
- パッケージ型のキャスター付で機械の位置に合わせて設置してください。
- 照明付で、エアブロー運転は、フットスイッチの省エネタイプです。

寸法図

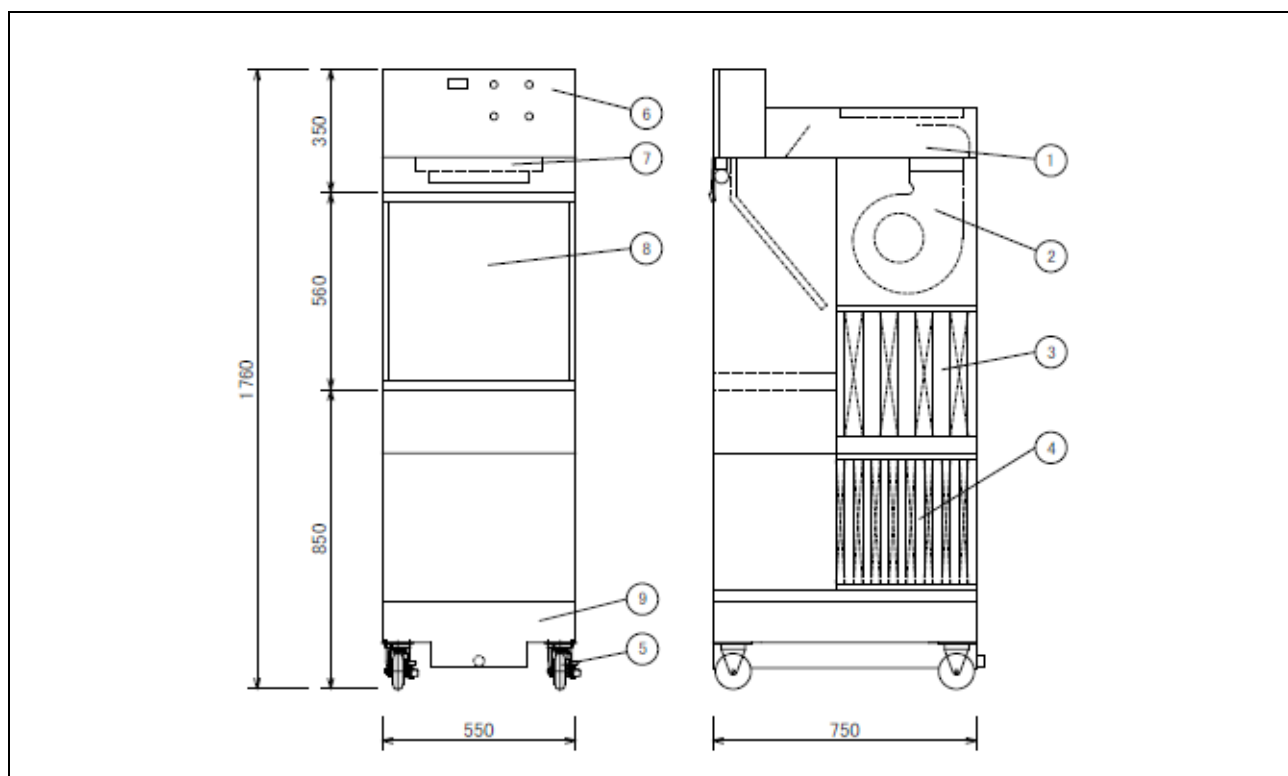

仕様

① 本体	1.6 t 電気メッキ鋼板製焼付塗装仕上(塗装色アイボリー)	1
② 送風機	シロッコファン AC100/200V 0.4kw 50/60Hz 5.5/7.0A 風量 15 m <sup>3</sup> /min 共通	1
③ メインフィルタ	中性能フィルタ 重量法 95%以上 ろ材交換型 焼却処理可能 300 x 300 x 60mm	6
④ プレフィルタ チャンネルクロスセパレーター (PAT. P)	紙ボール製 オイルミスト・油塵吸着フィルタ ろ材交換型 焼却処理可能 300 x 300 x 30mm	8
⑤ キャスター	自在型 φ100 ブレーキ付	4
⑥ 制御盤	運転ランプ・電源ランプ・照明スイッチ ファン用フットスイッチ	1
⑦ 照明	LED 20W	1
⑧ エアブローBOX	W500xH550xL350mm	1
⑨ オイルタンク	W550xH170XL750 ドレンソケット 20A	1
電源 単相 200V20A 重量 約 175 k g		

●防爆仕様ではありません。

●製品の外観・仕様は改良のため、予告なく変更することがあります。

クリーンルーム関連機器・環境機器 製造・販売・レンタル

**AIHO** 愛豊工業株式会社

〒497-0052 愛知県海部郡蟹江町西之森三丁目75番地

TEL 0567-94-6770 FAX 0567-96-9088

E-mail: aiho@aihoukougyou.com

https://aihoukougyou.co.jp/